

Bluetooling und UKUB VERBAND DER WERKZEUG- UND FORMENBAUER DER TÜRKEI

bluetooling



TOOL MANUFACTURERS'
ASSOCIATION
OF TURKEY

Über UKUB und Bluetooling

- UKUB, gegründet im Jahr 2002, der einzige Verband, der die türkische Werkzeug- und Formenbau-Industrie vertritt.
- **235** Mitglieder (Stand 2015) von UKUB produzieren für nationale und internationale Märkte
- Der Inhaber von Bluetooling, Joachim Lauff, ist Repräsentant von UKUB in der Region D-A-CH und Kontakt zwischen den Mitglieds-Firmen und anderen türkischen Unternehmen

Angebot und Leistungen von Bluetooling bei Werkzeugen und Formen

- Vermittlung von Kontakten zu geeigneten Werkzeug- bzw. Formenbauern in der Türkei
 - Formaufbauten und Rahmen, Konturgefräst
 - Kunststoff-Spritzgießformen, SMC
 - Prototypformen, Vorrichtungen
 - Druckgussformen, Kokillengussformen
 - Stanz- und Umformwerkzeuge
 - Feinschneidwerkzeuge
 - Folgeverbundwerkzeuge
 - Transferwerkzeuge
 - Karosseriewerkzeuge

Angebot und Leistungen von Bluetooling

- Import von Produkten aus der Türkei
 - Kunststoff-Spritzgussteile (einschließlich Zusammenbauten)
 - Zink-Druckguss, auch hochglanzverchromt
 - Aluminium-Druckguss, Aluminium-Kokillenguss
 - Aluminium Strangpressprofile und Teile aus Profilen, eloxiert
 - Aluminium Schmiedeteile, Alu Fließpress- und Ziehteile, eloxiert
 - Messing-Kokillenguss, auch hochglanzverchromt
 - Stanz- und Umformteile, Feinschneidteile
- Export von Teilen und Produkten „Made in Germany“ in die Türkei
- Entgegennahme und Handling Ihrer Anfragen und Aufträge

Angebot und Leistungen von Bluetooling

- Weitere Leistungen von Bluetooling bei Beauftragung:
 - Übernahme des Projektmanagements
 - Überwachung aller Projekte/Teilprojekte, Überprüfung und Verfolgung der Arbeitspläne und Milestones
 - Gegensteuermaßnahmen bei Abweichungen (inkl. Dokumentation)
 - Anwesenheit vor Ort bei allen Abmusterungen, Entgegennahme der Messprotokolle und Muster sowie Dokumentation der Ergebnisse
 - Klären von Rückfragen beider Vertragspartner
 - Schlussabnahme des Werkzeuges oder der Form (meist gemeinsam mit dem Auftraggeber)

Angebot und Leistungen von Bluetooling

- Auf Wunsch gegen entsprechende Beauftragung:
 - ✓ Vermittlung von Joint-Venture-Partnern
 - ✓ Vermittlung von Akquisitionsmöglichkeiten
 - ✓ Unterstützung bei geeigneter Standortwahl für Ihre Fertigung
 - ✓ Unterstützung bei der Grundstückssuche, bei der Einholung der erforderlichen Genehmigungen etc.

Alle hier erwähnten Möglichkeiten in Kooperation mit UKUB bzw. weiteren lokalen, akkreditierten und autorisierten Partnern

Vorteile für Kunden von Bluetooling

- ✓ Der gesamte Türkische Markt ist durch UKUB und Bluetooling zugänglich.
- ✓ Kontakt zu den besten Werkzeug- und Formenbauern
- ✓ Sourcen von Teilen jeglicher Art
- ✓ Auf Wunsch: Projektmanagement
- ✓ Joint-Venture- und Akquise-Möglichkeiten
- ✓ Unterstützung bei Standortwahl und Betriebsgründung

www.bluetooling.com

Das Bluetooling Vertriebsteam



Joachim Lauff

Inhaber bluetooling

Diplom-Ingenieur

Mehr als 25 Jahre in
werkzeug-bezogenen
Branchen in Marketing und
Vertrieb und als
Geschäftsführer

Falk Losch

Verkaufsleiter

Diplom-Ingenieur

Mehr als 25 Jahre in
werkzeug- und elektronik-
bezogenen Branchen als
Key-Account und
Verkaufsleiter

Josef Mauser

Verkaufsleiter

Härtereimeister

Mehr als 30 Jahre in
werkzeug-bezogenen
Branchen als Härte-
fachmann, Key-Account
und Verkaufsleiter

Die Automobil-Industrie der Türkei



Etwa **20** globale Marken, Umsatz > **30** Mrd.USD

Die Weiße Ware Industrie der Türkei



8 globale Marken, Umsatz rund 5 Mrd.USD

Vorteile beim Einkauf von Werkzeugen in der Türkei

- ✓ Know-how bei CAD-CAM-CAE
- ✓ Moderne Ausrüstung und Software
- ✓ Hochentwickelte wettbewerbsfähige Zulieferkette
- ✓ Gut ausgebautes Logistik-Netzwerk
- ✓ Junge, gut ausgebildete und motivierte Arbeitskräfte
- ✓ Wettbewerbsfähige Personalkosten und hohe Produktivität
- ✓ Ambitionierte Unternehmer, auf Erfolg ausgerichtet
- ✓ Globale multinationale Gesellschaften bereits vor Ort
- ✓ Freier Warenaustausch innerhalb der Europäischen Zoll Union
- ✓ Einfacher Zugang zu potentiellen schnell wachsenden neuen Märkten im Nahen und Mittleren Osten und CIS

Kommunikation & Transport: Easy to handle

- ✓ Max. Flugzeit von/nach Deutschland beträgt 3 Stunden.
- ✓ 2 (bald 3) internationale Flughäfen in Istanbul.
- ✓ Englisch und Deutsch wird fließend gesprochen.
- ✓ Transporte über die Straße, per Fähre oder Flug
- ✓ Maximale Transport Zeit: 8 Tage

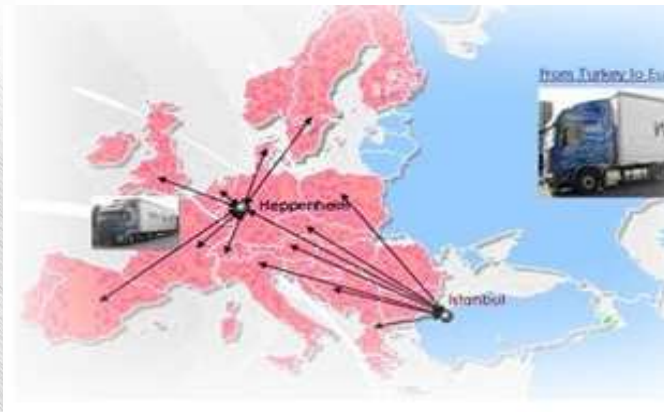

Straße



Fähre / Straße



Fähre / Zug / Straße

Verlässliche on time / real time Information

- ✓ Projekt-Management mit MRP-System
- ✓ Workflow in Form von betrieblichen Listen
- ✓ Tägliche Ablaufplanung und Follow-up
- ✓ Review der Liefervereinbarungen um Verspätungen zu vermeiden
- ✓ Leistungsstarkes Zuliefer-Netzwerk

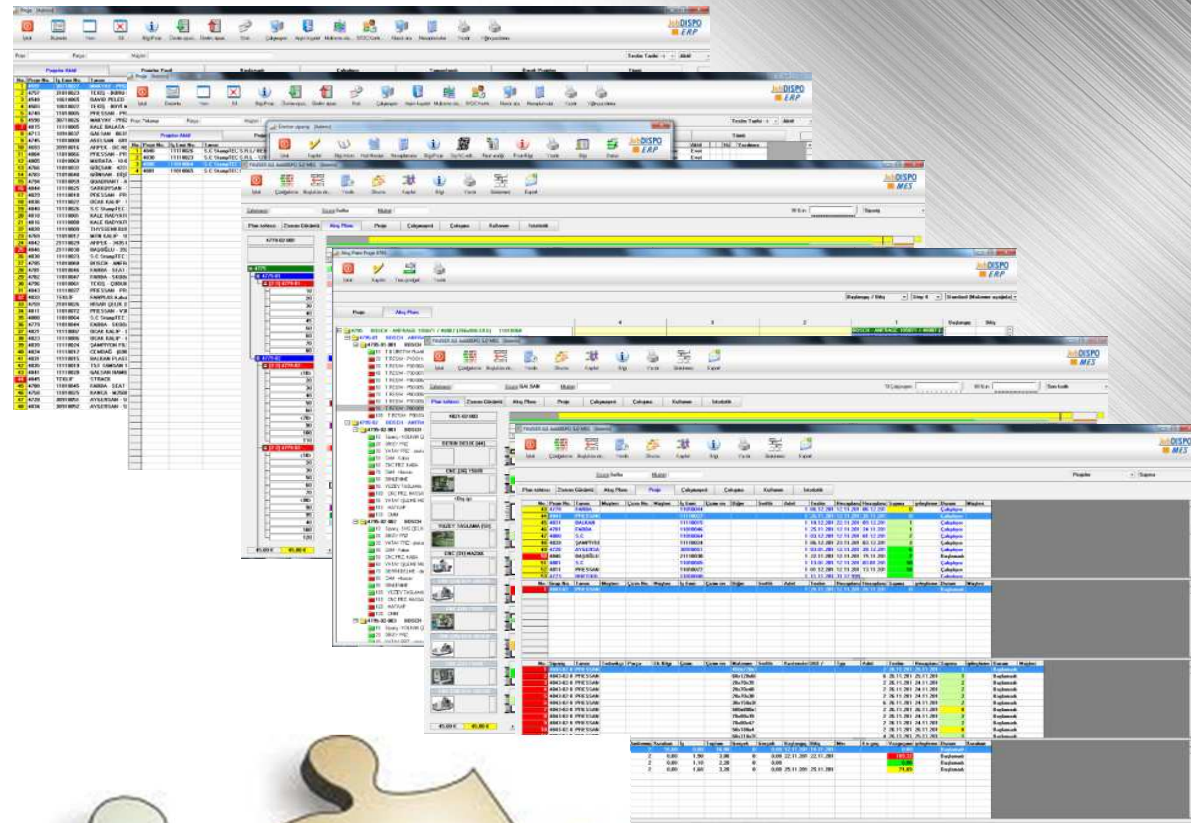

Know-how bei CAD-CAM-CAE

- ✓ Solidworks
- ✓ Catia
- ✓ Siemens NX
- ✓ Unigraphics
- ✓ Cimatron
- ✓ Moldflow
- ✓ Powermill
- ✓ Tebis

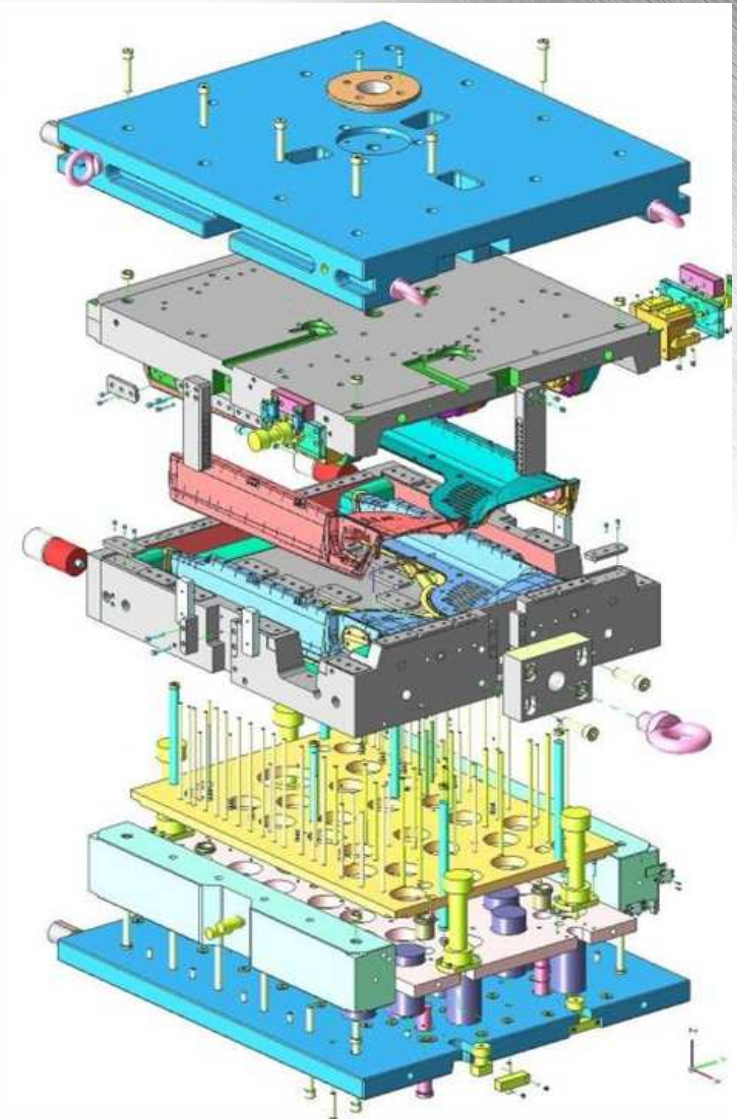
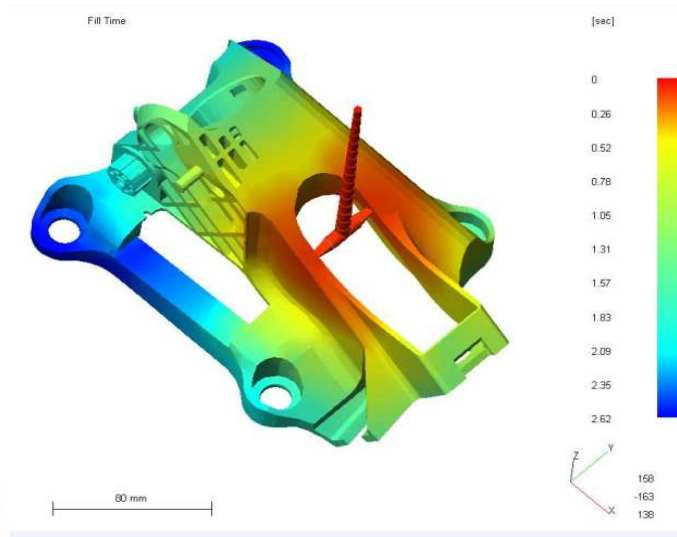

Moderne Maschinen und Ausrüstung



Moderne Maschinen und Ausrüstung



Messen der Qualität

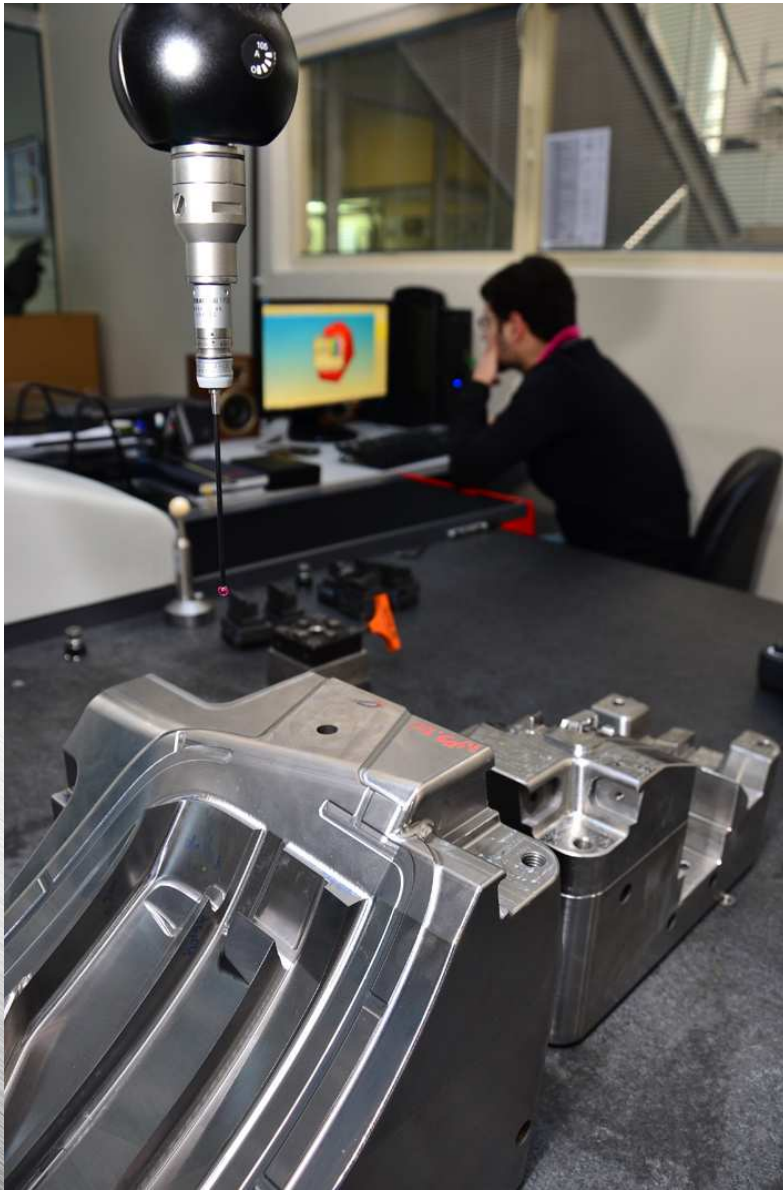

- ✓ Abschließende Testberichte mit Hilfe von CMM Mess- und Kontroll-Einrichtungen

Qualitätssicherungssysteme

Die Qualitätszertifikate unserer Mitglieder:

- ✓ ISO 9001:2010
- ✓ ISO/TS 16949
- ✓ ISO 14001
- ✓ OHSAS 18001
- ✓ und weitere...



Globale Referenzen...



Mercedes-Benz



Internationale Lieferanten

HITACHI
Inspire the Next

ESCHMANN TEXTURES

ASSAB 

BÖHLER UDDEHOLM

Buderus

 **UDDEHOLM**

STANDEX

SCHMOLZ + BICKENBACH
Providing special steel solutions



Schmiedewerke Gröditz
GmbH · seit 1779 · Edelstahl

oerlikon
balzers

Full-Service Engineering

HOFMANN
Innovation group



Internationale Lieferanten

FIBRO

Sankyo



YUDO



STRACK[®]
NORMALIEN



neusburger[®]

NIKKEN

SANDVIK



bluetooling



UKUB Tool Makers' Valley Projekt

- Cluster von 100+ hochqualifizierten Werkzeugmachern in Yalova, dem Zentrum der türkischen Autoindustrie
- 342.000 m² Land, Fertigstellung geplant 2016/17
 - Konstruktionsbüros, CAE Center
 - Werkzeugstahl
 - Wärmebehandlung, Beschichtung
 - Normalien
 - Maschinenlieferanten
 - Abmusterungszentrum
 - Ausbildungszentrum



UKUB Tool Makers' Valley Projekt



- ✓ R&D Technologie Zentrum
- ✓ Werkzeug Erprobungs-Zentrum

- ✓ Berufsschule für Werkzeugmacher
- ✓ High School für Werkzeugbau

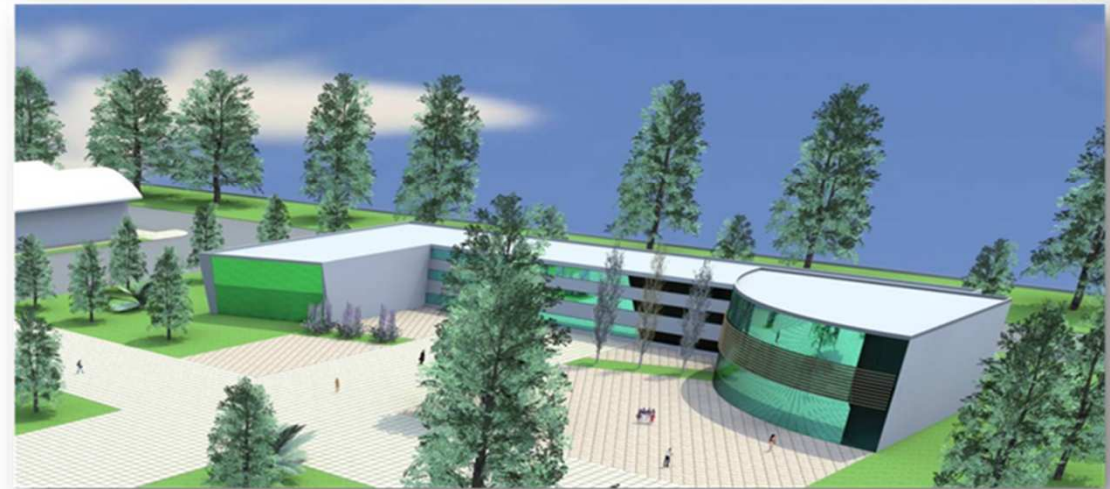

Tools made in TURKEY: Werkzeugaufbauten



Tools made in TURKEY: Formrahmen

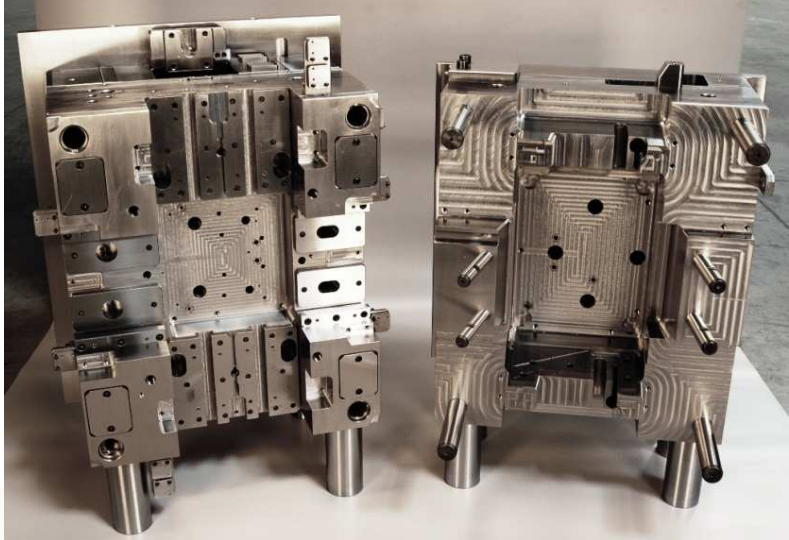

Tools made in TURKEY: Konturgefräst/kopiert



Tools made in TURKEY: Kunststoffformen

Weiß Ware

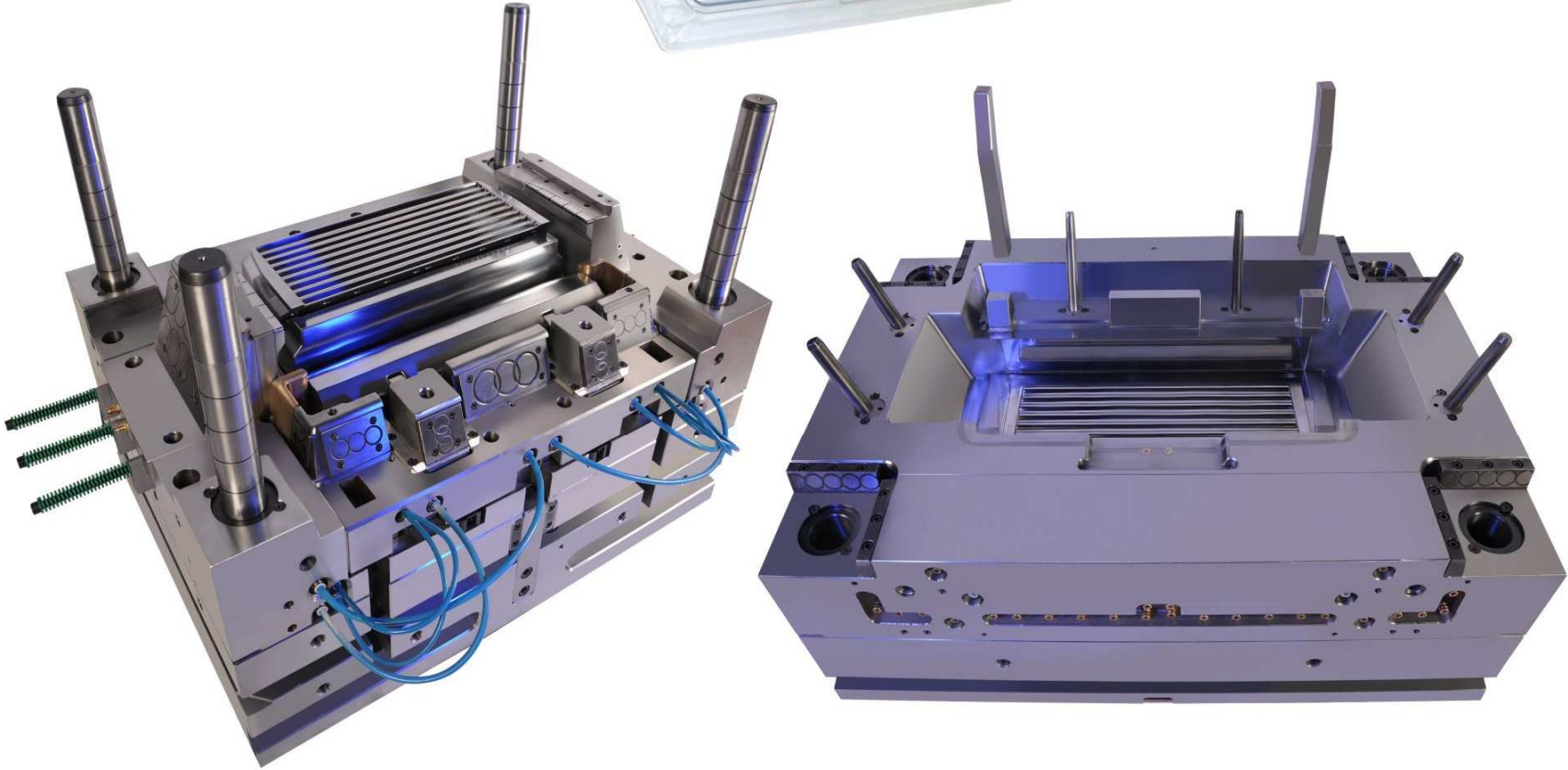

Tools made in TURKEY: Kunststoffformen



Handschuhfach

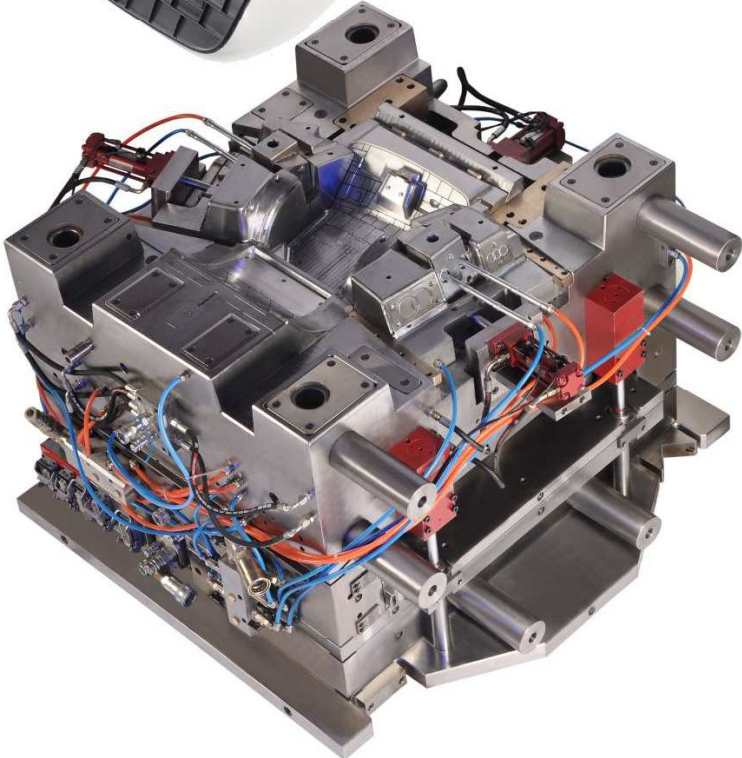

Tools made in TURKEY: Kunststoffformen

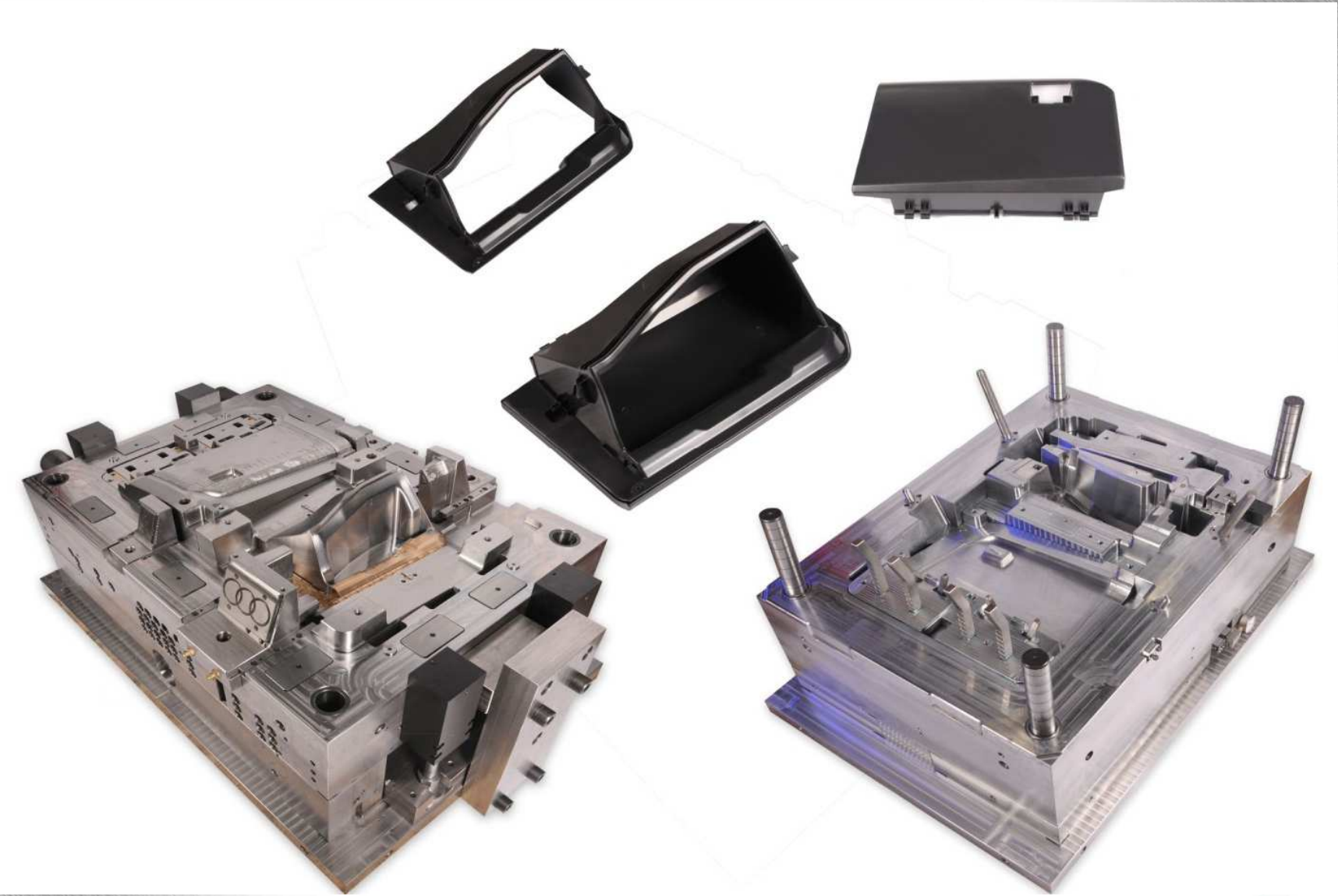

Tools made in TURKEY: Kunststoffformen

Türverkleidung

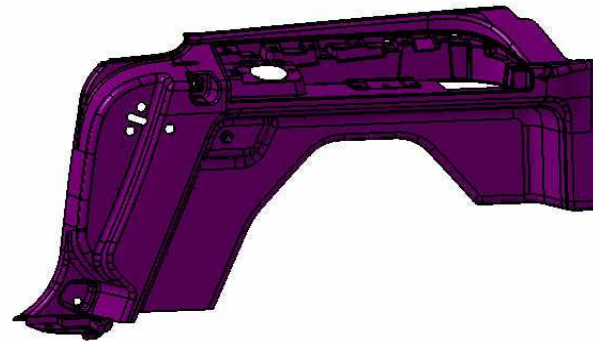
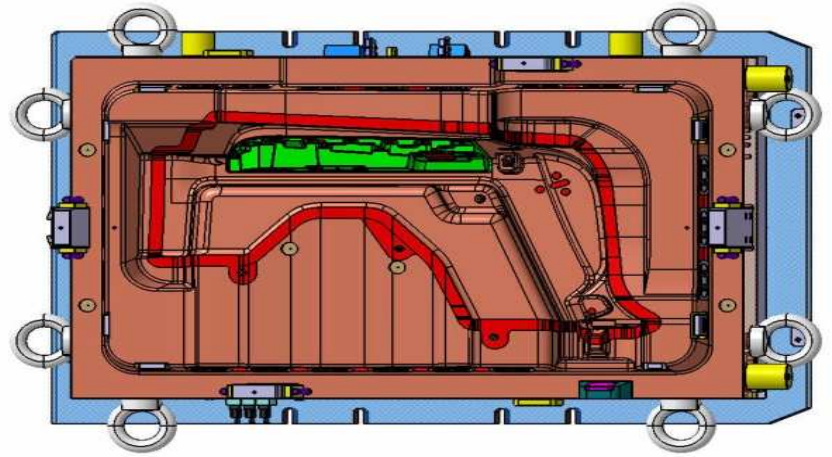
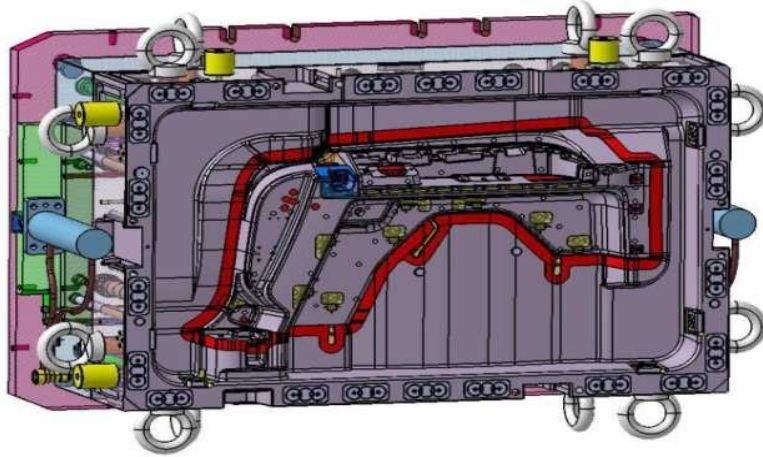

Tools made in TURKEY: Kunststoffformen

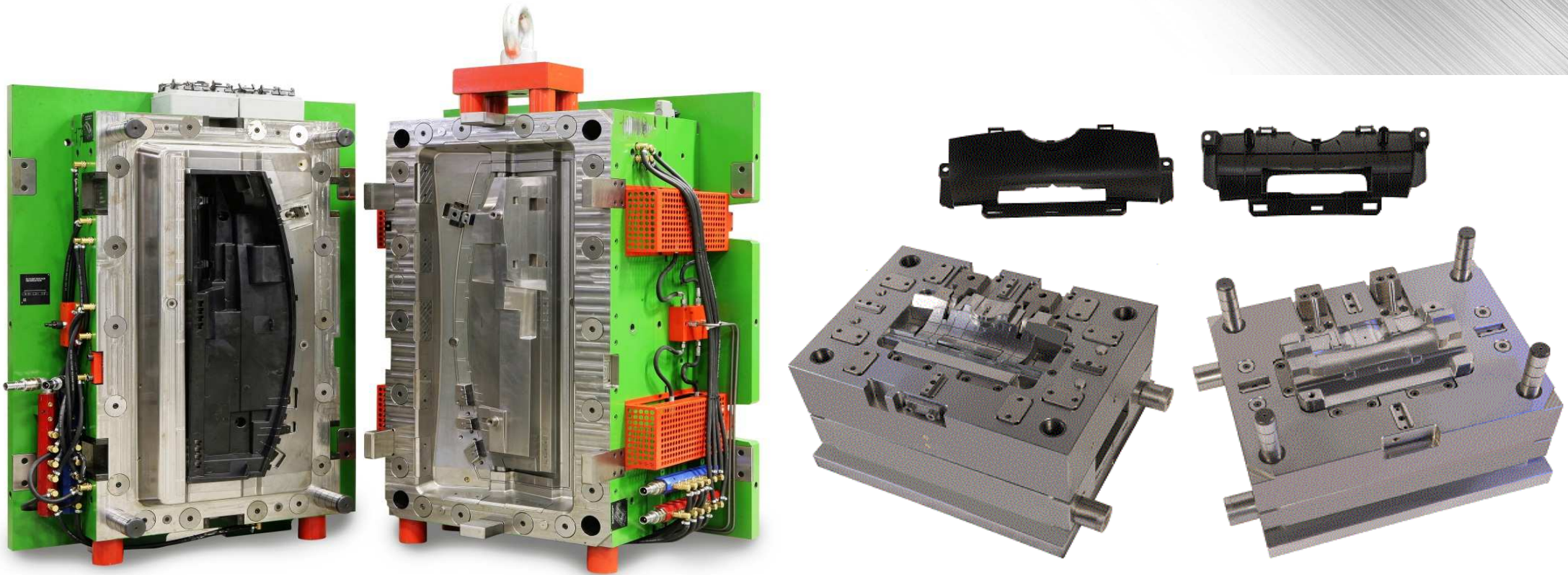

Unterbodenschutz Motor

Tools made in TURKEY: Kunststoffformen

Stoßfänger

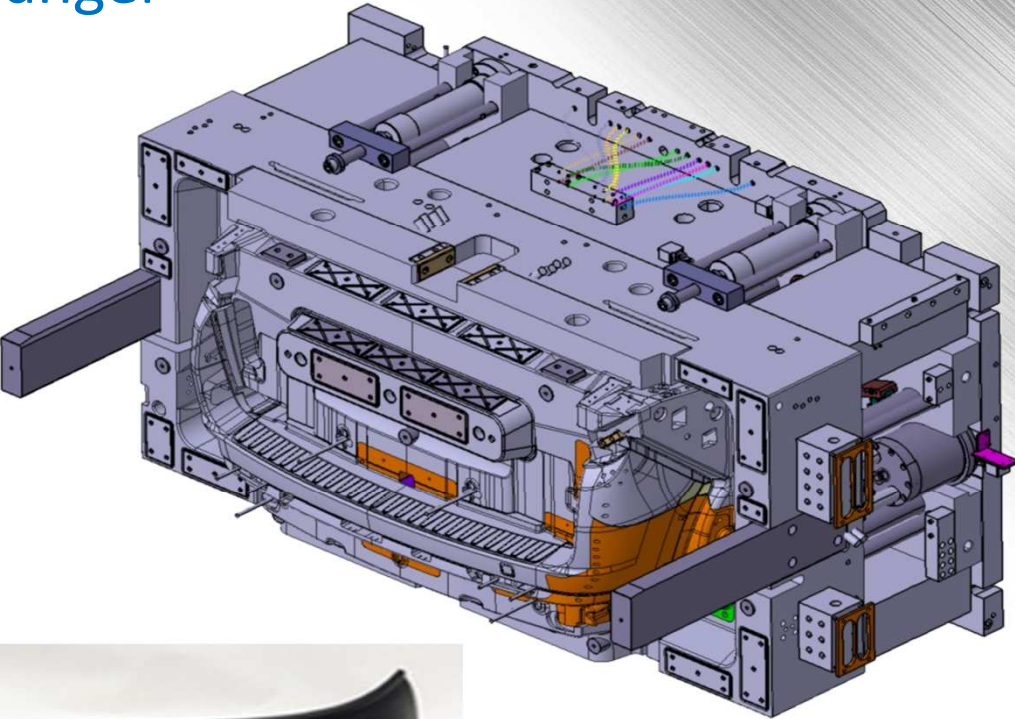
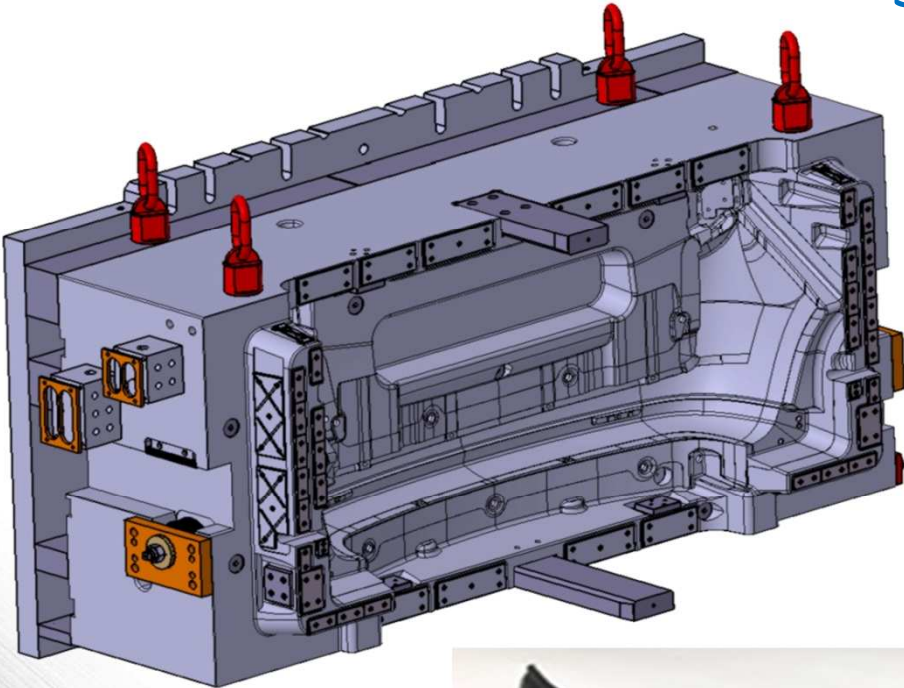

Tools made in TURKEY: Alu-Druckgießformen

Gehäuse Scheibenwischer

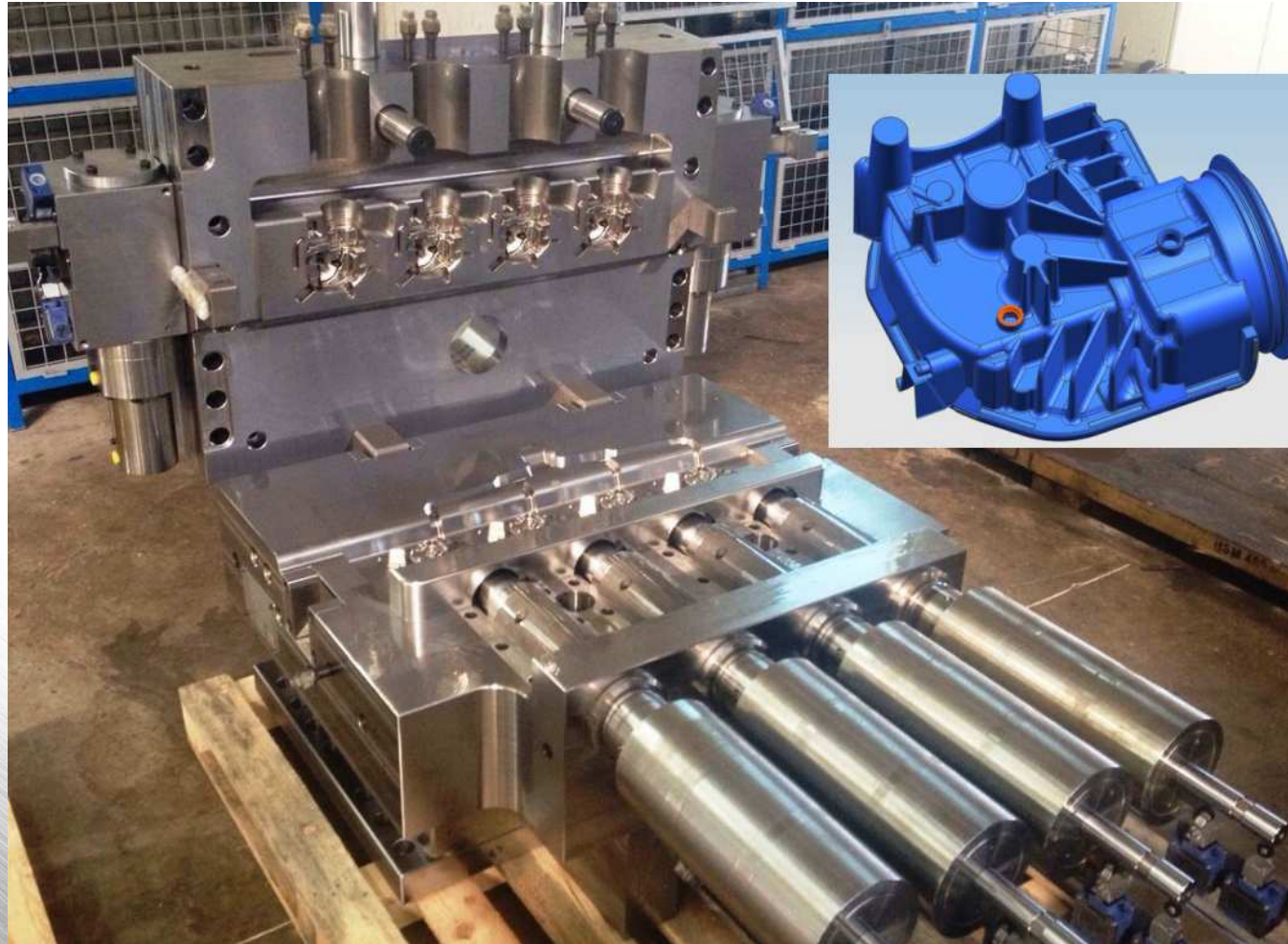

Tools made in TURKEY: Folgeverbundwerkzeuge

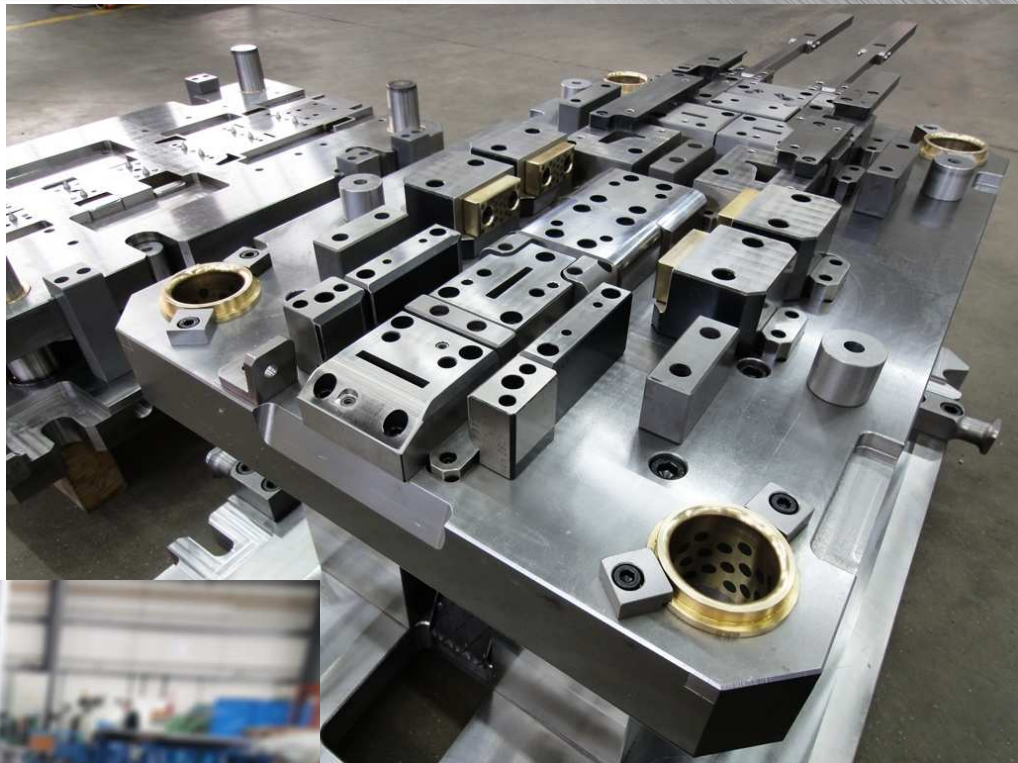

Tools made in TURKEY: Folgeverbundwerkzeuge

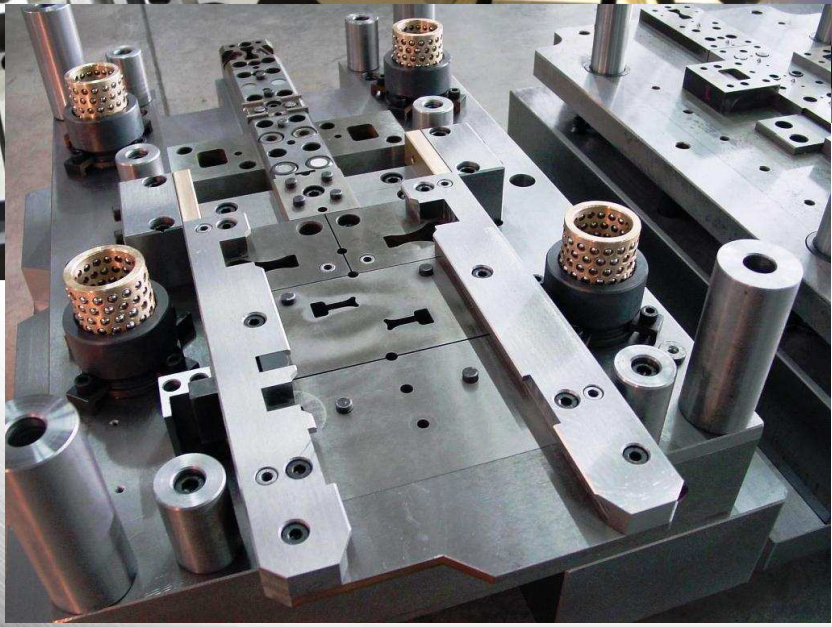
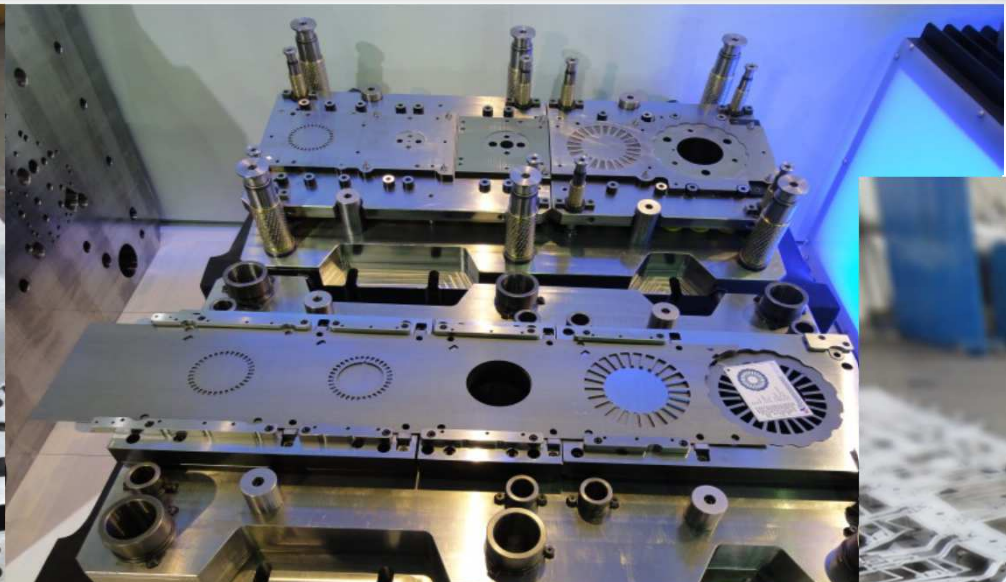

Tools made in TURKEY: Folgeverbundwerkzeuge

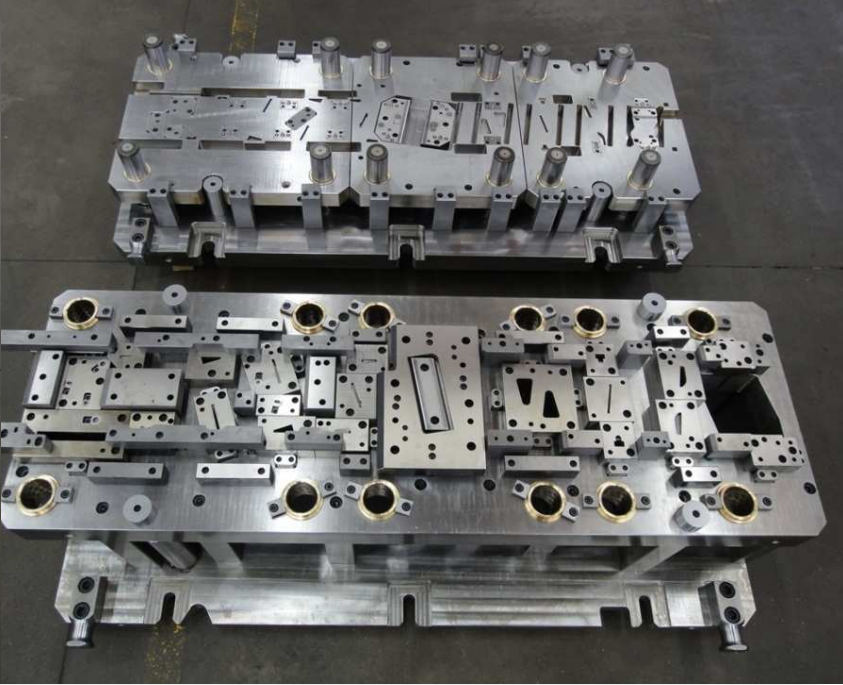
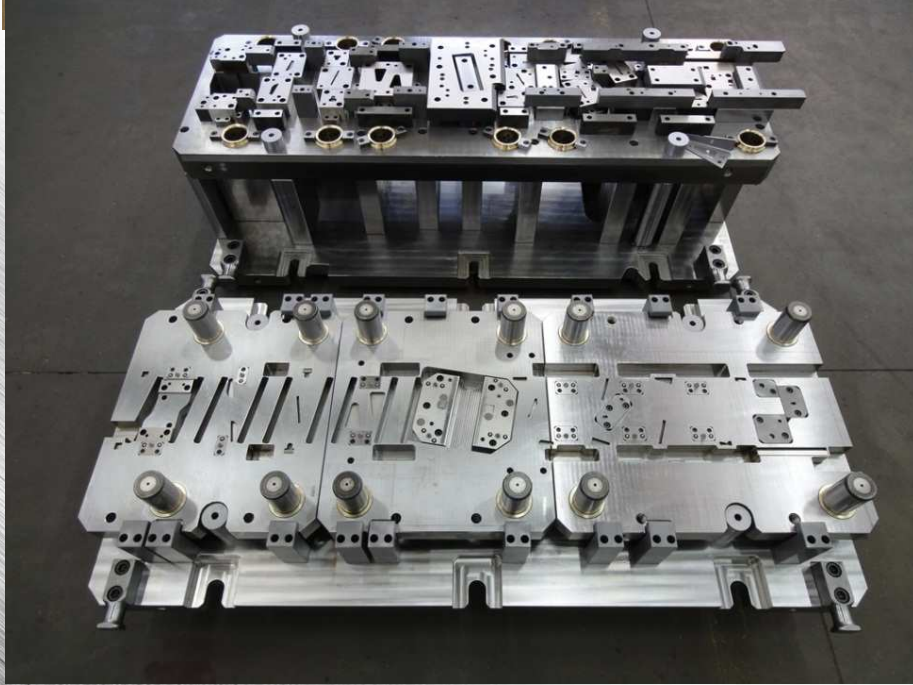

Tools made in TURKEY: Karosseriewerkzeuge



Tools made in TURKEY: Fahrzeugbeleuchtung

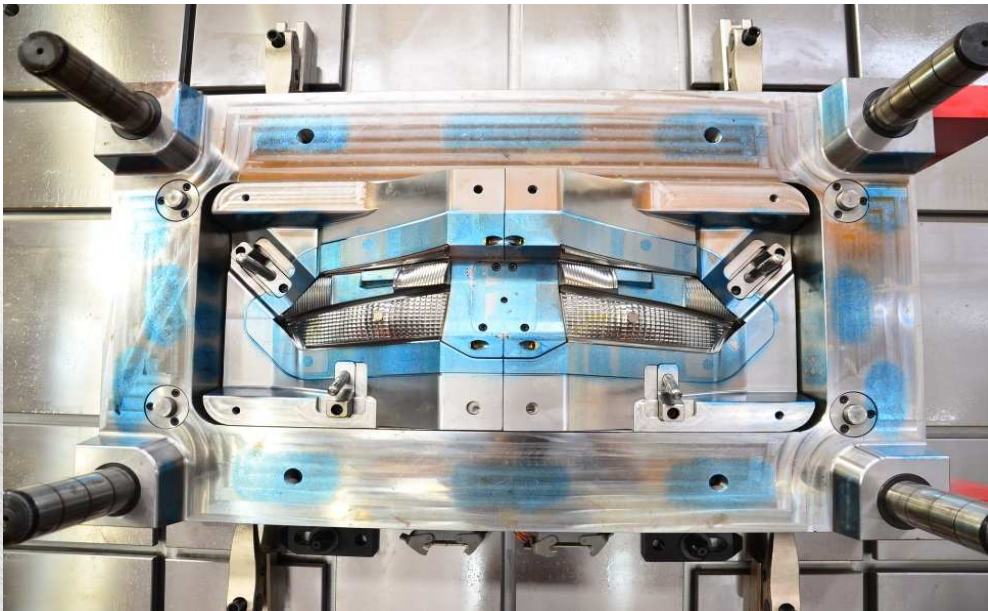

Tools made in TURKEY: Fahrzeugbeleuchtung

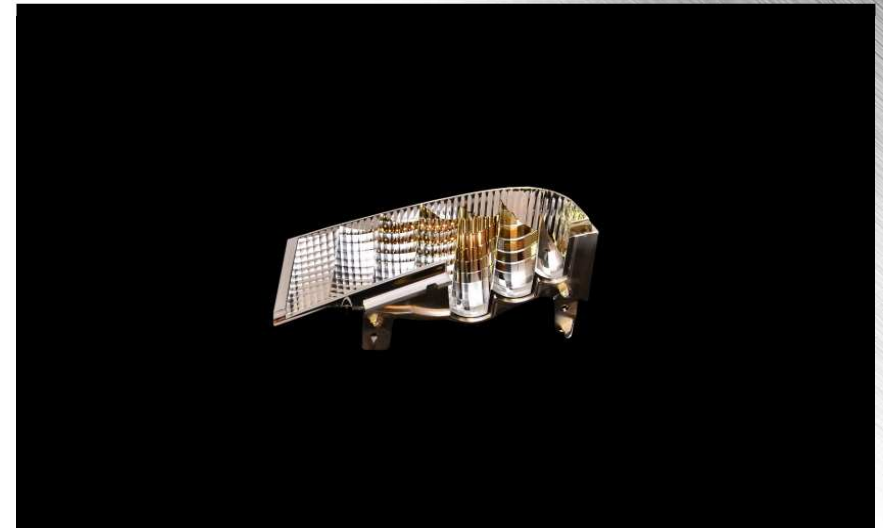
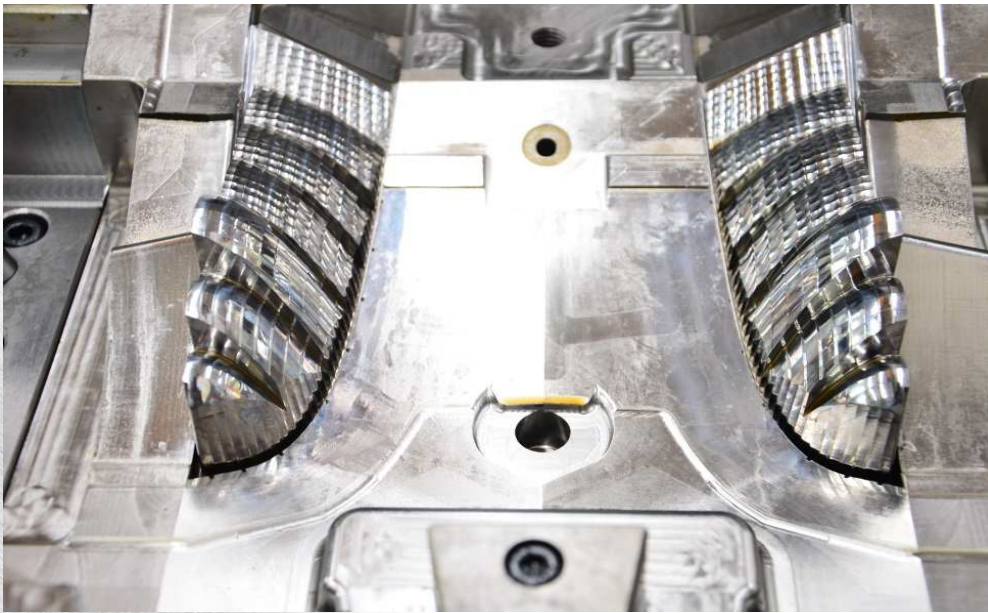

Tools made in TURKEY: Fahrzeugbeleuchtung

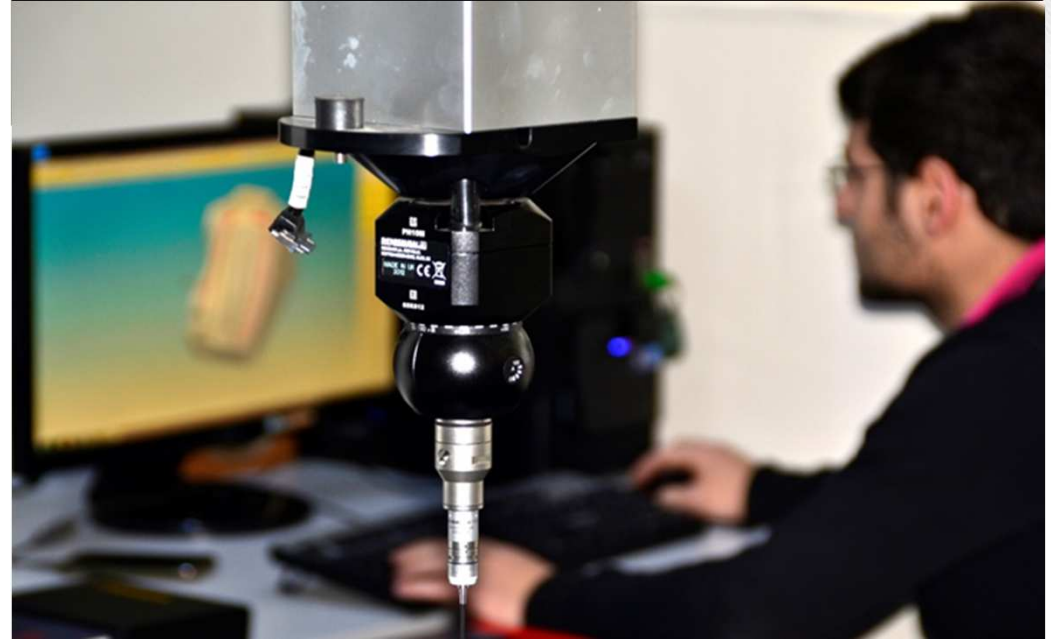
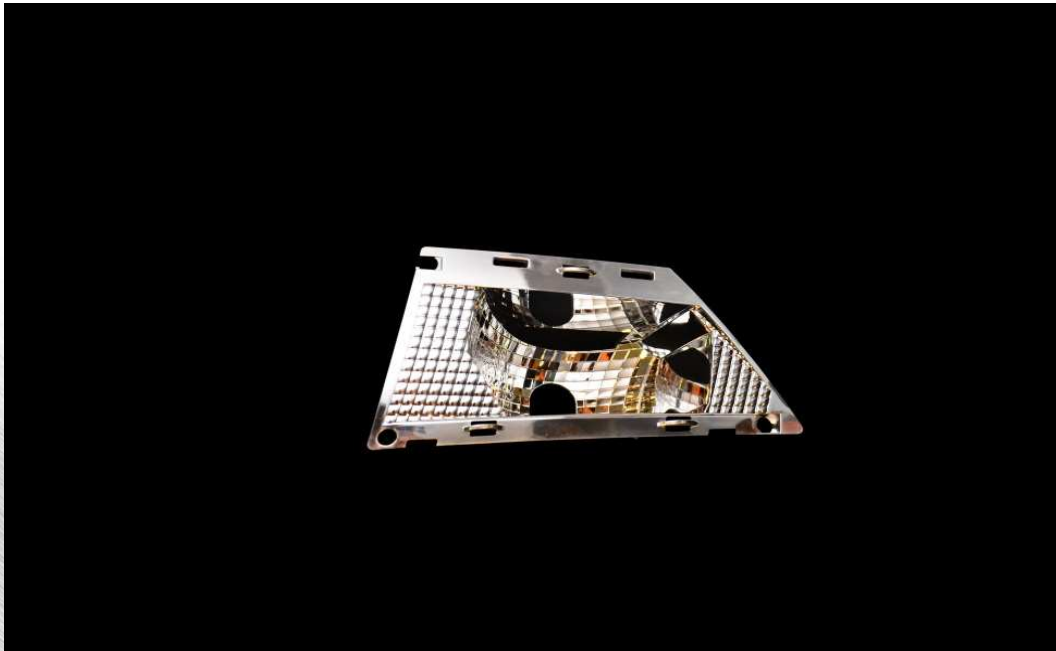

Tools made in TURKEY: Fahrzeugbeleuchtung



Tools made in TURKEY: Fahrzeugbeleuchtung



Tools made in TURKEY: Fahrzeugbeleuchtung

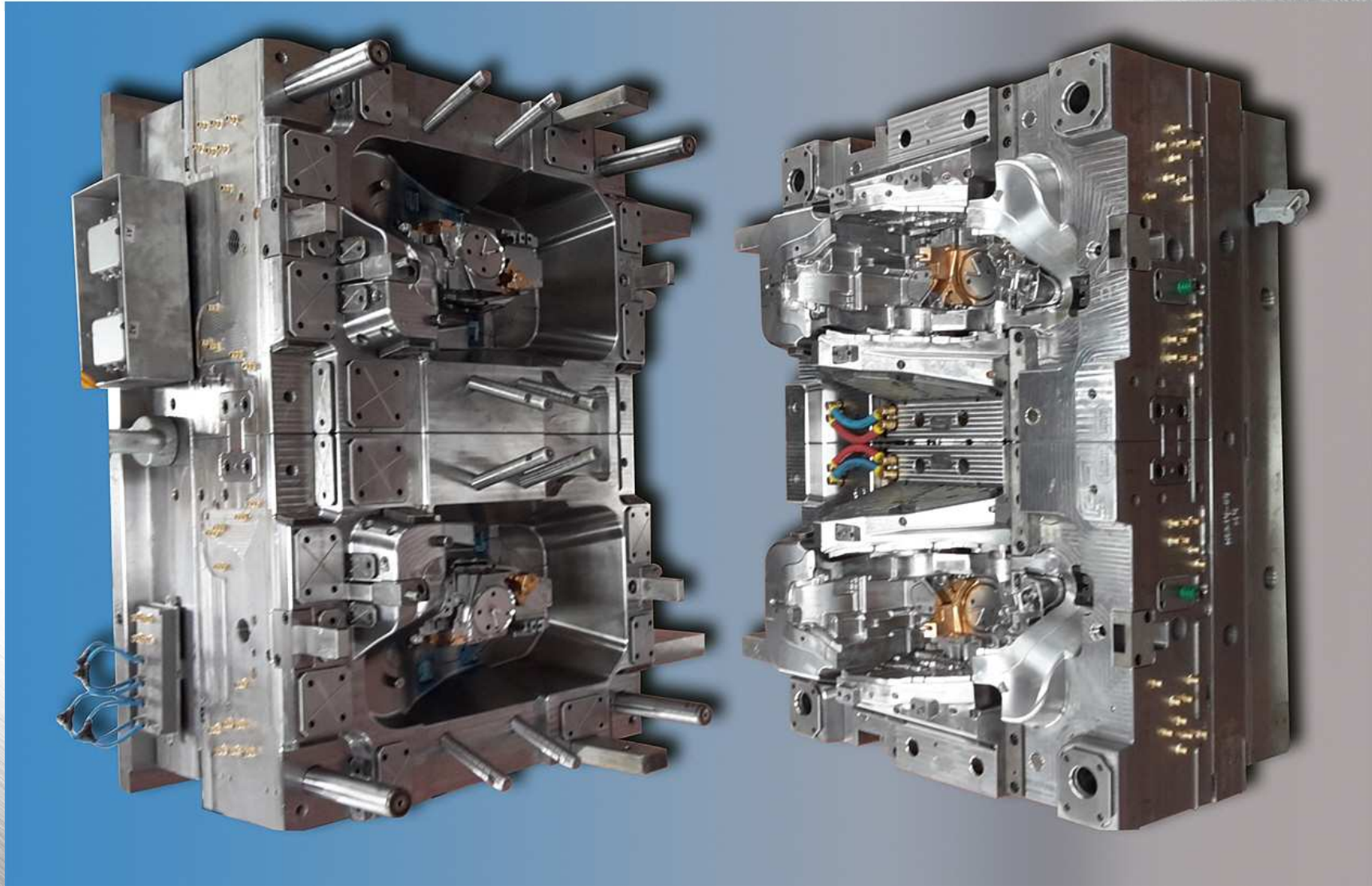

Tools made in TURKEY: Fahrzeugbeleuchtung

BMW LED Headlamp Housing

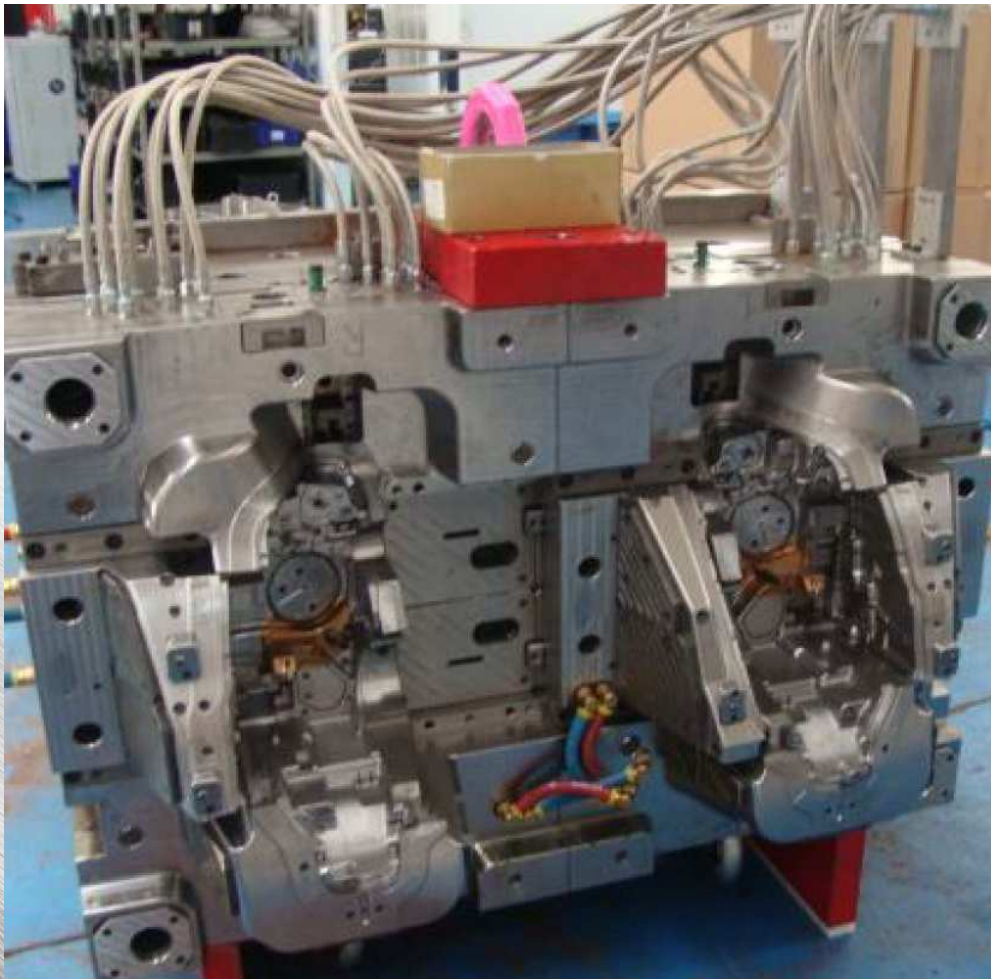

Daimler Headlamp Housing

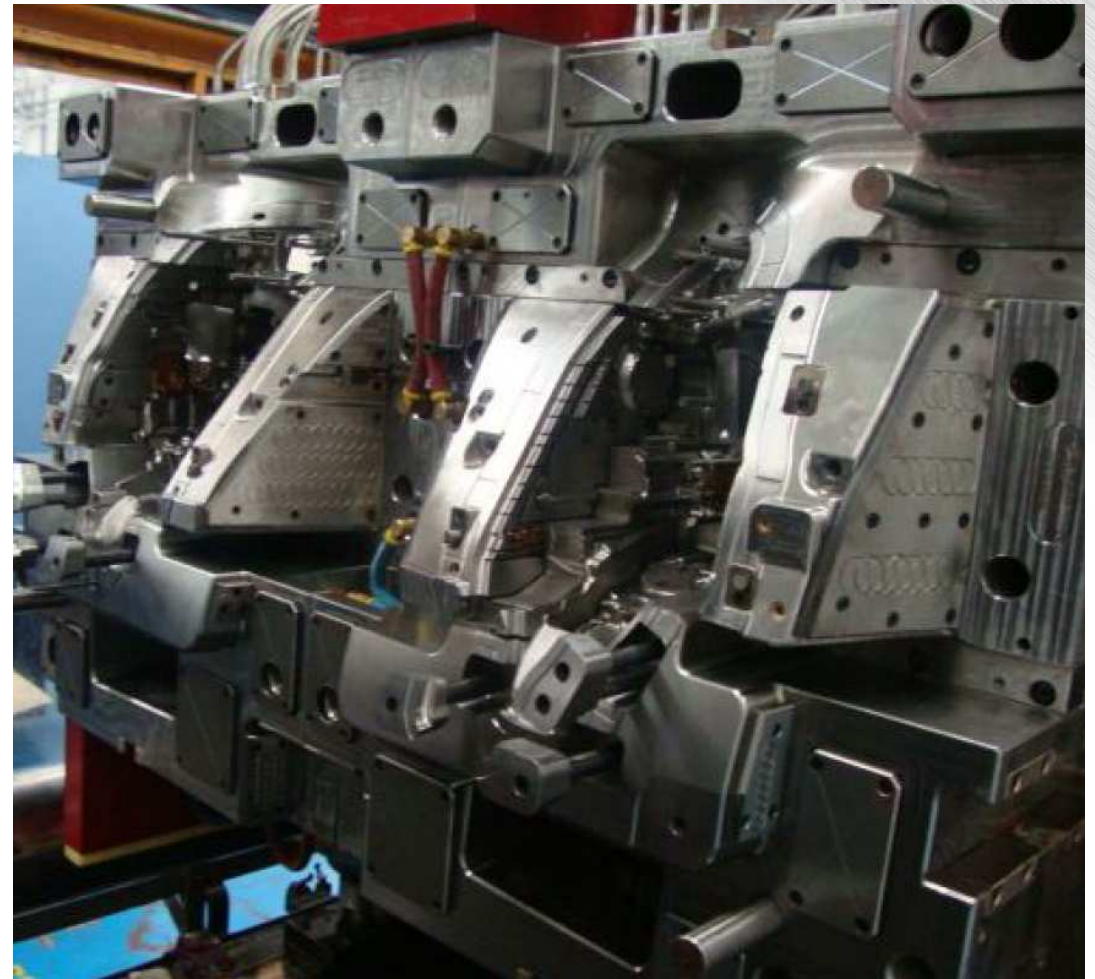

Tools made in TURKEY: Fahrzeugbeleuchtung



Tools made in TURKEY: Fahrzeugbeleuchtung



CAVITY STEEL



CORE STEEL

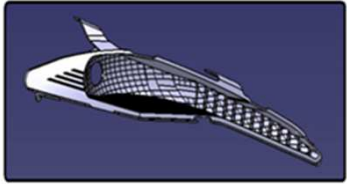

Tools made in TURKEY: Fahrzeugbeleuchtung

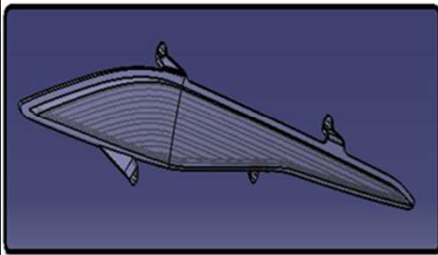

Strangpress-Profile aus Aluminium

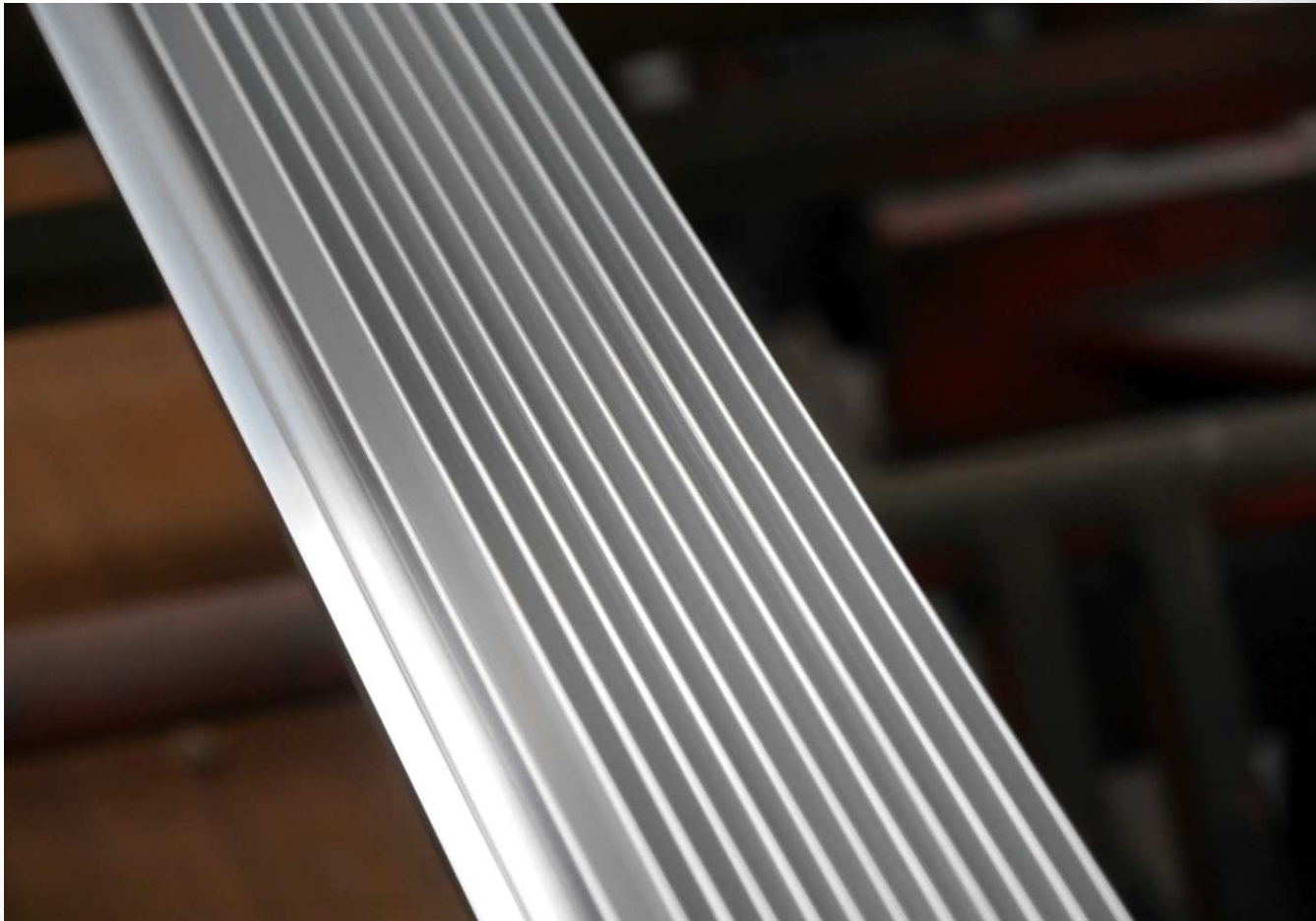

Kühlkörper Strangpress-Profil aus Aluminium für LED

Strangpress-Profile aus Aluminium



Rohmaterial Masseln bzw. Blöcke im Rohstofflager sowie legierte Pressblöcke in der Gießerei
Legierungen 1050, 6005, 6060, 6061, 6063, 6082, 6351, 6463, 7003, 7020 und weitere

Strangpress-Profile aus Aluminium



12 MN bis 55 MN-Pressen im Strangpresswerk und Kühlstrecke mit Öfen
Profilgröße von 20/10 mm bis 600/400 mm, Profilgewicht 0,05 bis 75 kg/m und
Längen bis 28 m

Strangpress-Profile aus Aluminium



Verschiedene Profiltypen in der Adjustage und versandfertigtes Stromschienenprofil

Strangpress-Profile aus Aluminium

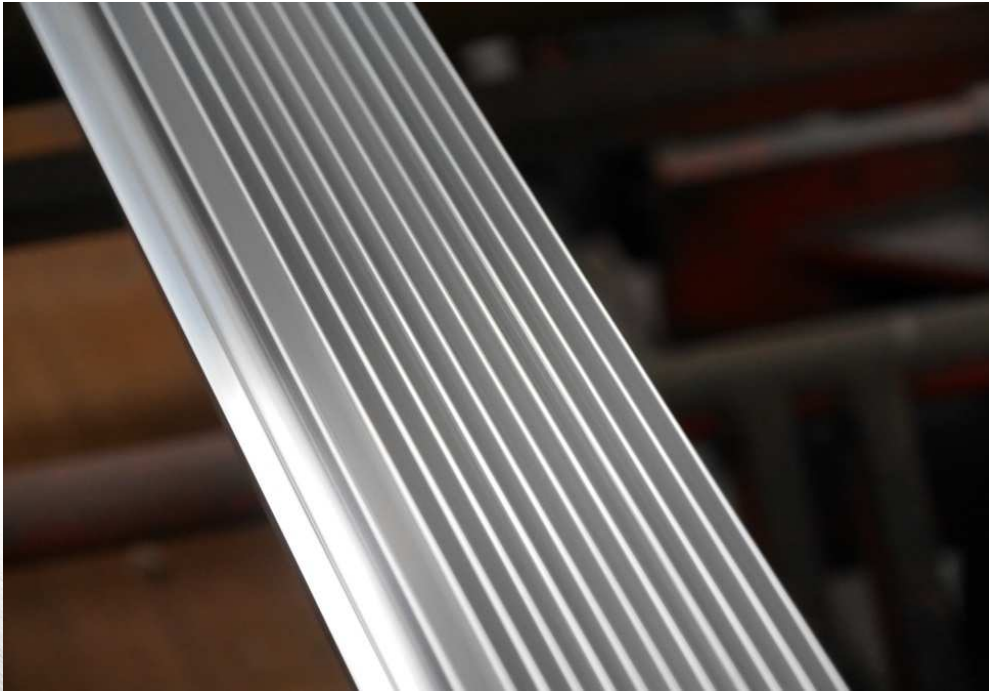

Kühlprofil für LED-Scheinwerfer im Fahrzeug



Bearbeitete Profile vor dem Entgraten und Waschen

Strangpress-Profile aus Aluminium



Die Profile können eloxiert (Länge bis 15 m) oder in allen erdenklichen Farben pulverbeschichtet werden.

Strangpress-Profile aus Aluminium



Qualifizierte Maschinenbearbeitung wie beispielsweise Sägen, Stanzen, Entgraten, Drehen, Fräsen, Bohren, Biegen, Schweißen, Zusammenbau

Strangpress-Profile aus Aluminium



Standardprofile, Bauprofile, Automobilanwendungen, Schienenfahrzeuge, Elektrik
Regelmäßige Transporte nach Deutschland und übriges Europa